

**AERO CLUB
JEAN BERTIN**

S/N de bascule :
01051182
Validité : 25/02/2016

RAPPORT DE PESEE

Date : 15/02/2013

Lieu : CHAVENAY

Signature :



Type d'appareil : **PIPER PA 19**

Immatriculation : **F-GFPJ**

Mise à niveau : *Plombage vertical au repère*

Référence : *Bord d'attaque de l'aile*

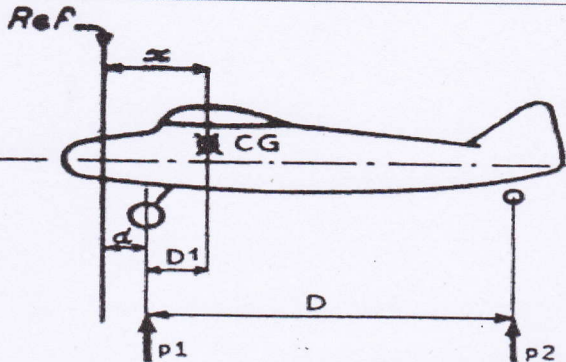

d (en m) = **0,069**
D (en m) = **5,1**

Distance du C.G. aux roues principales :

$$D1 = (p2 \times D / M) = \mathbf{0,340}$$

Distance du C.G. à la référence :

$$X = (D1 + d) = \mathbf{0,409}$$

	Masse lue	Tare	Masse nette
Roue Gauche	210	0	210
Roue Droite	210	0	210
Roue Arrière	30	0	30
Masse à vide mesurée		M kg	450

Corrections

	Masse en kg	Bras de levier (M)	Moments (par rapport à la référence) (m x kg)	
Valeurs lues	450	0,409	184,05	
Huile et essence résiduelle comprise dans poids à vide			0	
Résultats corrigés	450	0,409	184,05	
Masse à vide		Distance du C.G. à vide	Moments	

Limites de centrage

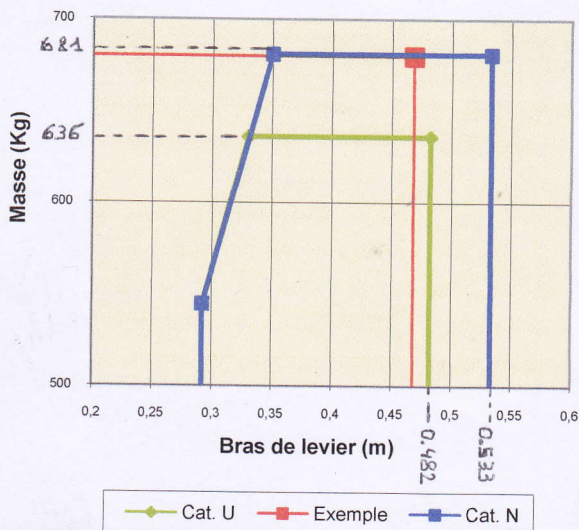

Exemple de chargement

	Masse (kg)	Bras de levier (m)	Moment (mxkg)
Avion vide	450	0,41	184,05
Equipage	77	0,28	21,483
passager	60	0,94	56,22
Bagages	0	1,45	0
Essence	93	0,609	56,637
			0
0	0		0
Huile	Comprise dans poids à vide		
Total	680	0,468	318,39

Masse maximale autorisée au décollage kg en Cat. N 681 / U 636

Pesée précédente : Date : 14/02/2008
Masse à vide : 446
Fiche de Nav INC