

AERO CLUB
 JEAN BERTIN
 S/N de bascule :
 01051182
 Validité : 25/02/2016

RAPPORT DE PESEE

Date : 03/12/2014

Lieu : CHAVENAY

Signature :

Type d'appareil :

PIPER PA 19

Immatriculation :

F-BOUF

Mise à niveau : *Plombage vertical au repère*

Référence : *Bord d'attaque de l'aile*

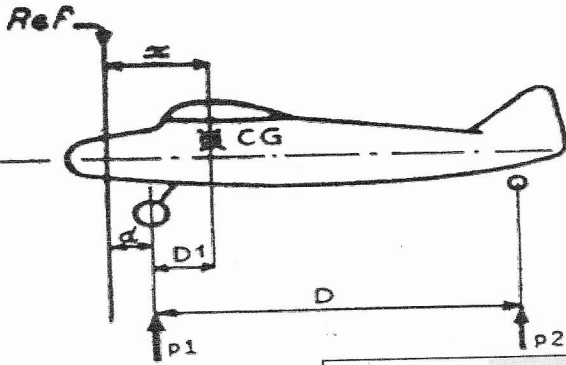

Distance du C.G. aux roues principales :

$$D1 = (p2 \times D / M) = \mathbf{0,370}$$

Distance du C.G. à la référence :

$$X = (D1 + d) = \mathbf{0,420}$$

$$d \text{ (en m)} = \mathbf{0,05}$$

$$D \text{ (en m)} = \mathbf{5,13}$$

	Masse lue	Tare	Masse nette
Roue Gauche	213	0	213
Roue Droite	212	0	212
Roue Arrière	33	0	33
Masse à vide mesurée	M kg		458

Corrections

	Masse en kg	Bras de levier (M)	Moments (par rapport à la référence) (m x kg)
Valeurs lues	458	0,420	192,19
Huile et essence résiduelle comprise dans poids à vide			0
Résultats corrigés	458	0,420	192,19
Masse à vide		Distance du C.G. à vide	Moments

Limites de centrage

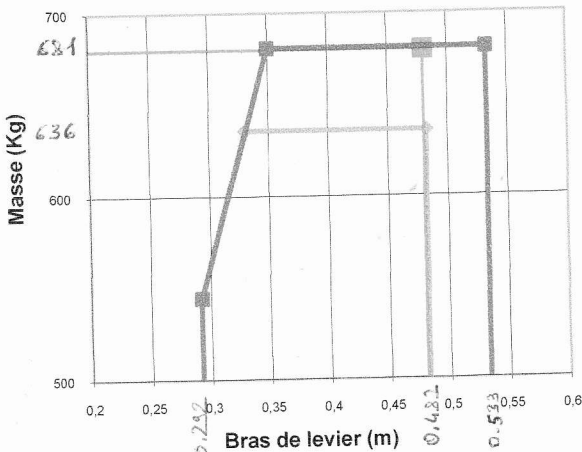

Exemple de chargement

	Masse (kg)	Bras de levier (m)	Moment (mxkg)
Avion vide	458	0,42	192,19
Equipage	77	0,28	21,483
passager	75	0,94	70,275
Bagages	0	1,45	0
Essence	70	0,609	42,63
			0
	0	0	0
Huile	Comprise dans poids à vide		
Total	680	0,480	326,58

Masse maximale autorisée au décollage kg en Cat. A **681**

Pesée précédente : Date : 03/12/2009
 Masse à vide : 457

Fiche de Nav
 INC